

# LCT075NR03

## Hlavní Funkce:

- 12/24
- Teploměr
- Kalendář
- Den v týdnu
- 8 volitelné jazyky
- Duální alarm

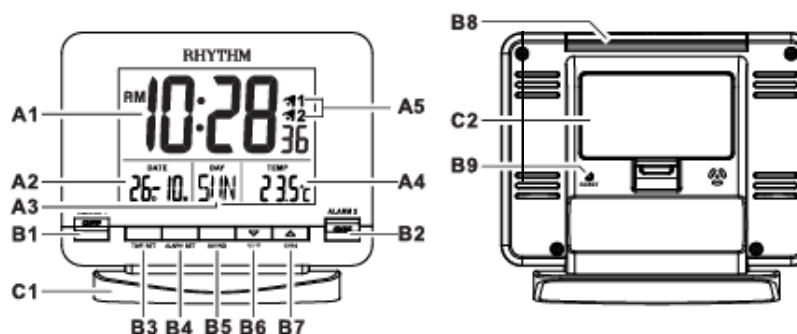

- A1: Čas
- A2: Datum / Čas budíku 1
- A3: Den v týdnu
- A4: Teplota / Čas budíku 2
- A5: Alarm (ikona)

- B1: "ALARM 1" posuvný vypínač
- B2: "ALARM 2" posuvný vypínač
- B3: Tlačítko "TIME SET"
- B4: "ALARM SET" Tlačítko
- B5: "ZVUK" Tlačítko
- B6: "(C/F)/1" Tlačítko
- B7: "(12124)/A" Tlačítko
- B8: "Tlačítko SNOOZE/LIGHT"
- C1: Kryt baterie

Jazyk	neděle	pondělí	úterý	WednesdAy	čtvrtek	pátek	sobota
Němec,GER	SYN	PO	DIE	MIT	DON	FRE	SAM
Anglicky,ENG	SLUNCE	PO	TUE	ST	ČT	FRI	SAT
Dánsko,DAN	SYN	MUZ	TIR	ONS	TOR	ZDARMA	LINEBO
holandský,DUT	ZON	MAA	DJÁN	WOE	DON	VRI	ZAT
Itallan,ITA	DOM	LUN	MAR	MER	GIO	VEN	SAB
Soanish,LAZNĚ	DOM	LUN	MAR	MIE	JUE	PROTIJE	SAB
Francouzský,FRE	ZTLUMIT	LUN	MAR	MER	JEU	PROTIEN	SAM
Rus, RUS	pf.n.j	nH	BT	CP	-TO	nT	C6

## Čas / Režim nastavení:

- V režimu zobrazení podržte "Tlačítko TIME SET" (B3) dokud nezačne blikat číslice hodin.
- Stiskněte tlačítko ^ "nahoru" (B7) nebo "dolu" (B6) pro nastavení a stiskněte "TIMESET" (B3) tlačítko pro potvrzení každého nastavení.
- Sekvence nastavení jsou zobrazeny následovně: hodina, minuta, rok, měsíc, datum a jazyk.
- Existuje 8 jazyků pro den v týdnu: německy, anglicky, dánsky, holandsky, italsky, španělsky, francouzsky a rusky.

## • Dvoji - Alarm - Nastavení:

- Stiskněte tlačítko "ALARM SET" (B4), čas budíku 1 bliká, stiskněte tlačítko nahoru ^ (B7) nebo dolů (B6) pro nastavení času budíku. Stiskněte tlačítko „ALARM SET“ (B4) pro potvrzení nastavení a přejděte na nastavení budíku 2, stiskněte tlačítko nahoru ^ (B7) nebo dolů (B6) pro nastavení času budíku 2, stiskněte „ALARM SET“ (B4) pro potvrzení a deaktivaci nastavení.
- Chcete-li aktivovat funkci ALARM 1 nebo ALARM 2, přepněte "ALARM 1" nebo "ALARM 2" na "ON". Na displeji se zobrazí Alarm time a odpovídající ikona alarmu "1" nebo "2".
- "ikona 1" nebo "ikona 2" bliká při alarmu, stiskněte tlačítko "SNOOZE/LIGHT" (B8) pro aktivaci funkce opakovaného buzení. Budík se zastaví a znovu se spustí po 5 minutách.
- Stisknutím libovolného tlačítka nebo posunutím přepínače „ALARM 1“ nebo „ALARM 2“ zastavíte budík, když zazvoní. Jinak bude signál budíku znít asi 2 minuty a poté se automaticky zastaví.

## Podsvícení I Automatické podsvícení

Stiskněte "Tlačítko SNOOZE/LIGHT" (B8) pro zapnutí podsvícení na 5 sekund.

## Spuštění:

Sejměte kryt baterie na zadní straně hodin a vložte 2 kusy AA velikost baterie. Pomocí špendlíku stiskněte "RESETOVAT" (B9) tlačítko.

## 12/24 hodin

Stiskněte ^ 12/24" (B7) tlačítko - vyberte režim 12 nebo 24 hodin.

## Teploměr: (vnitřní měřitelný rozsah: -9,9 °C - +50 °C)

- Stiskněte "dolů" °C / °F (B6) pro výběr teploty, která má být zobrazena v režimu Celsia nebo Fahrenheita.
- Pokud je teplota mimo měřenou hodnotu nebo rozsah, LL.L (minimum) nebo HH.H (maximum) se zobrazí na LCD.

## Poznámky:

- Pomocí špendlíku stiskněte tlačítko reset (B9) pro reset, pokud hodiny nefungují správně.
- Nevystavujte hodiny přímému slunečnímu záření, silnému horku, chladu, vysoké vlhkosti nebo mokru.
- Neumisťujte hodiny do blízkosti zdrojů rušení/kovových rámu, jako jsou počítače nebo televizory.
- Všechny režimy nastavení se automaticky ukončí za 15 sekund bez jakéhokoli nastavování.

# DIAX

S.R.O.

<http://diax.cz/>